

高精度伺服压装系统

让压装过程更数字化、透明化、智能化

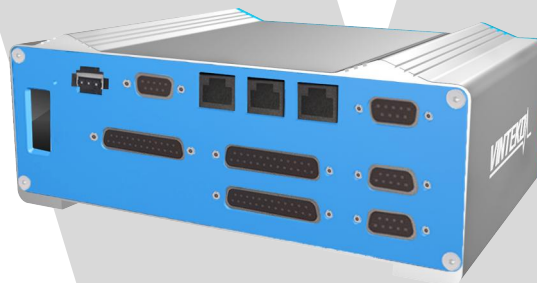
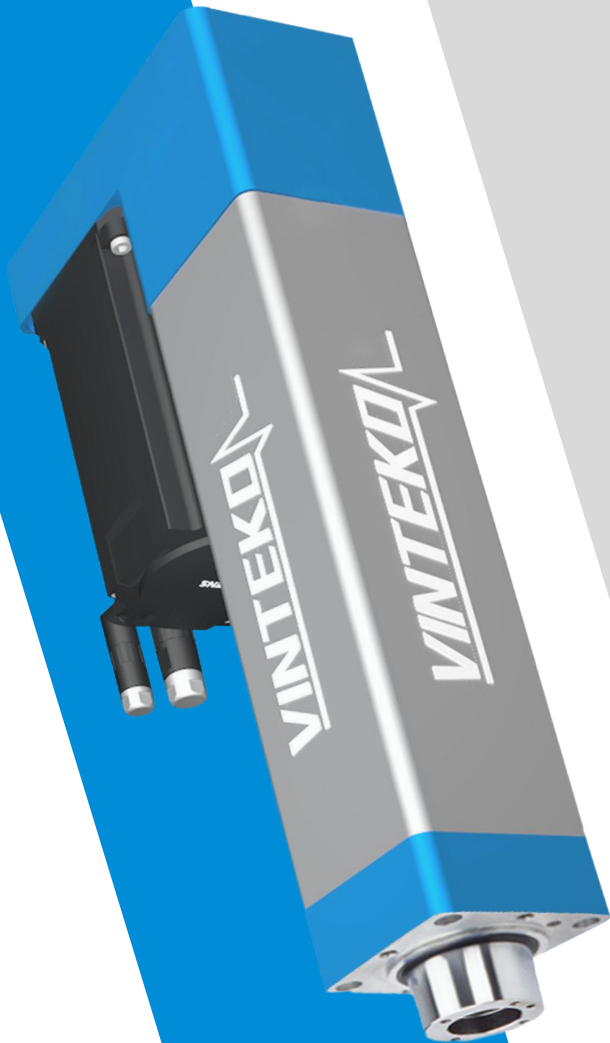

威汰科介绍

威汰科成立于2013年，是一家来自中国的民营企业，公司专注于研发和生产高精度、智能化的伺服压装和铆接系统，以及过程监控系统。同时为客户提供专业的压装、铆接类咨询服务和解决方案。作为工业和研发领域的供应商，威汰科愿和客户一道，共同推动技术的革新，从而实现更高效的生产流程和为可持续发展的未来贡献我们的力量。

“以改善生态环境为己任，践行可持续发展之路”是我们发布的公司愿景。这个愿景给予了我们前行的方向，让威汰科能够始终处于正确的发展路线上。通过提供高效的产品，让我们成为解决环境问题的一份子。“持续无止境地改善产品品质，提升服务水准，追求卓越，持续创新”是我们的初心和承诺，正是这样的专注、愿景和承诺，使威汰科赢得了全球客户的信任。

如今我们已在中国、德国、墨西哥、泰国等多个国家和地区建立了生产中心、销售中心和服务机构。我们鼓励在全球化中相互认可，相互挑战，我们也相信多元化的团队能够创造出更好的解决方案。

威汰科已荣膺国家创新基金、国家智能创造示范企业、“专精特新”中小企业称号，拥有超过100个各项专利，并顺利通过了ISO9001、ISO14001、ISO45001等管理体系认证，产品也均通过了CE认证。



概况简介

随着工业4.0时代的到来，生产的精细化与智能化需求越来越高，对产品的生产工艺质量的高标准需求，已渗透到汽车制造、电器电子、医疗器械等每一个涉及机械精装配的行业。

VINTEKO 是国内领先的工业运动控制设备的制造商，公司专注于研发和生产高精度、智能化的伺服压装系统以及运动过程监控系统，同时为客户提供专业的压装类咨询服务和工业过程控制监控解决方案。

VINTEKO 伺服压装系列产品按欧洲标准设计开发，专门为制造型企业量身定制，可全面提升企业智能制造水准，并严格遵循 ISO9001、CE、RoHS 等质量管理体系要求。

应用介绍

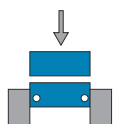

压装



铆接

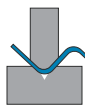

折弯



拉伸

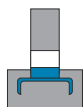

成型

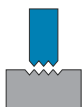

刻印



冲裁

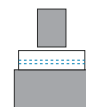

校形

VINTEKO 伺服压装系统采用高度集成的模块化设计，是集压装、装配、统计、分析于一体的高度集成化设备，广泛应用于压装、铆接、折弯、拉伸、成型、刻印、校形等高节拍、高精度的压装应用。

通过特有的过程监控窗口可对压装过程中的压力-位移-速度-时间等关系进行有效的监控和评估，从而精确地保证了压装工艺，进而有效的控制了产品压装的高度一致性。压装全过程的控制数据和结果可通过 I/O、PROFINET、EtherNet/IP 等多种通讯协议与 PLC、MES 等第三方设备或系统进行交互，无论是半自动工作站，还是全自动的装配产线都可方便地集成 VINTEKO 压装系统，在航空航天、汽车制造、汽车零部件、电子、白色家电、新能源等领域，VINTEKO 为全球的众多客户提供了压装解决方案和产品。

为什么要选择 VINTEKO 伺服压装系统？

	VINTEKO 伺服压装	传统气/液压装
速度调节	无级调速，速度控制精度高	需要通过网组，有限地调节速度，速度调节不精准，调节灵活性差
压入时的速度	保持和程序设定的速度一致	压装速度根据气体和液压体的压力
压入力和位移控制	集成闭环控制，及时有效地控制压入力和位移	外部开环控制压入力和位移，不能及时有效地控制
力传感器	集成内置式，精度高，稳定性高，抗干扰性强	传感器外置，精度低，稳定性欠佳，抗干扰性弱
位移传感器	利用电机编码器，精度高，稳定性高，抗干扰性强	集成兼容传感器，稳定性欠佳，抗干扰性弱
重复定位精度	±0.01mm，精度高	需要通过特制的机械结构来实现
能耗	采用伺服电机驱动，效率可达到90%以上	能耗转换效率较低，通常在70%左右
占地面积	体积小，只有约液压机的50%大小	需放置液压站，油箱等，占地面积相对较大
环境污染	电能驱动，噪音低、无废弃物	液压机有漏油风险，噪音高、有废油处理问题
维修工时	模块化设计，只需更换标准模块，维修时间短	兼容及集成的零部件较多，故障排查困难，耗费时间和精力多
质量可控性	能保证压力，位置和速度等参数的高度一致性，产品质量稳定性好	重复精度低，在监控的全面性和反馈调整的及时性方面较差
安装工时	50% ↓	100%
功能性	300% ↑	100%
生产柔性	300% ↑	100%
设计工时	20 Hr ↓	100 Hr
综合成本	低 ↓	高
性价比	高 ↑	低

高性能产品

VINTEKO 系列伺服压机可以在恶劣环境下长期无故障工作，并且实现高强度，高速度，高精度运动，运动平稳，噪音低，特有防过压功能保证设备的高安全性。

液压缸和气缸的最佳替代

VINTEKO 伺服压机可以完全替代液压缸和气缸，并且实现环境更环保，更节能，更清洁的优点，很容易与PLC等控制系统连接，实现高精度运动控制。

恶劣环境

VINTEKO 伺服压机的防护等级可以达到 IP54，所以可以广泛的应用在造纸行业，化工行业，焊接行业等工作环境恶劣的情况下。

低成本维护

VINTEKO 伺服压机在复杂的环境下工作只需要定期的注脂润滑，无易损件需要维护更换，比液压系统减少了大量的售后服务成本。

灵活性

可以提供非常灵活的安装配置，全系列的安装组件，可以与伺服电机直线安装或者平行安装，可以选择西门子、力士乐、ABB 等各厂家伺服电机。

产品优势

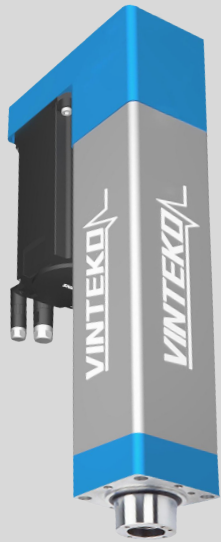

伺服压机缸体

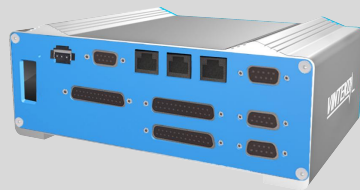

T110 Pro 压装控制器



M600 显示器

- 精准的压力控制，压力传感器控制精度为 $\pm 0.5\%$ F.S;
- 重复定位精度 $\pm 0.01\text{mm}$;
- 最大压力: 600kN,最大行程: 800mm, 最大速度: 400mm/s;
- 工作寿命长, 可频繁启停, 1000万次的设计寿命;
- 接口丰富, 可方便与 PLC、MES 等第三方设备或系统进行数据交互;
- 全系列标配抱闸制动器, 满足更高生产安全等级要求;
- 控制器拥有 24 位高精度分辨率, 高达 20kHz 采样频率, 确保数据的准确性;
- 伺服电机、压力传感器、丝杆等核心零部件均采用德国进口品牌;
- 同步实时地显示位移、压力、速度、时间、扩展模拟量等多维度曲线;
- 一台显示器可同时监控、控制多台伺服压机;
- 已出口多个国家, 全系列压机均已取得 CE 认证;
- 独创静态/动态公差窗口功能, 确保客户产品生产的一致性;
- 完善的售后服务体系, 可为客户提供专业、及时的服务。

压装系统构成图

提供PROFIBUS DP、PROFINET、EtherNet/IP、EtherCAT等多种总线控制方式。

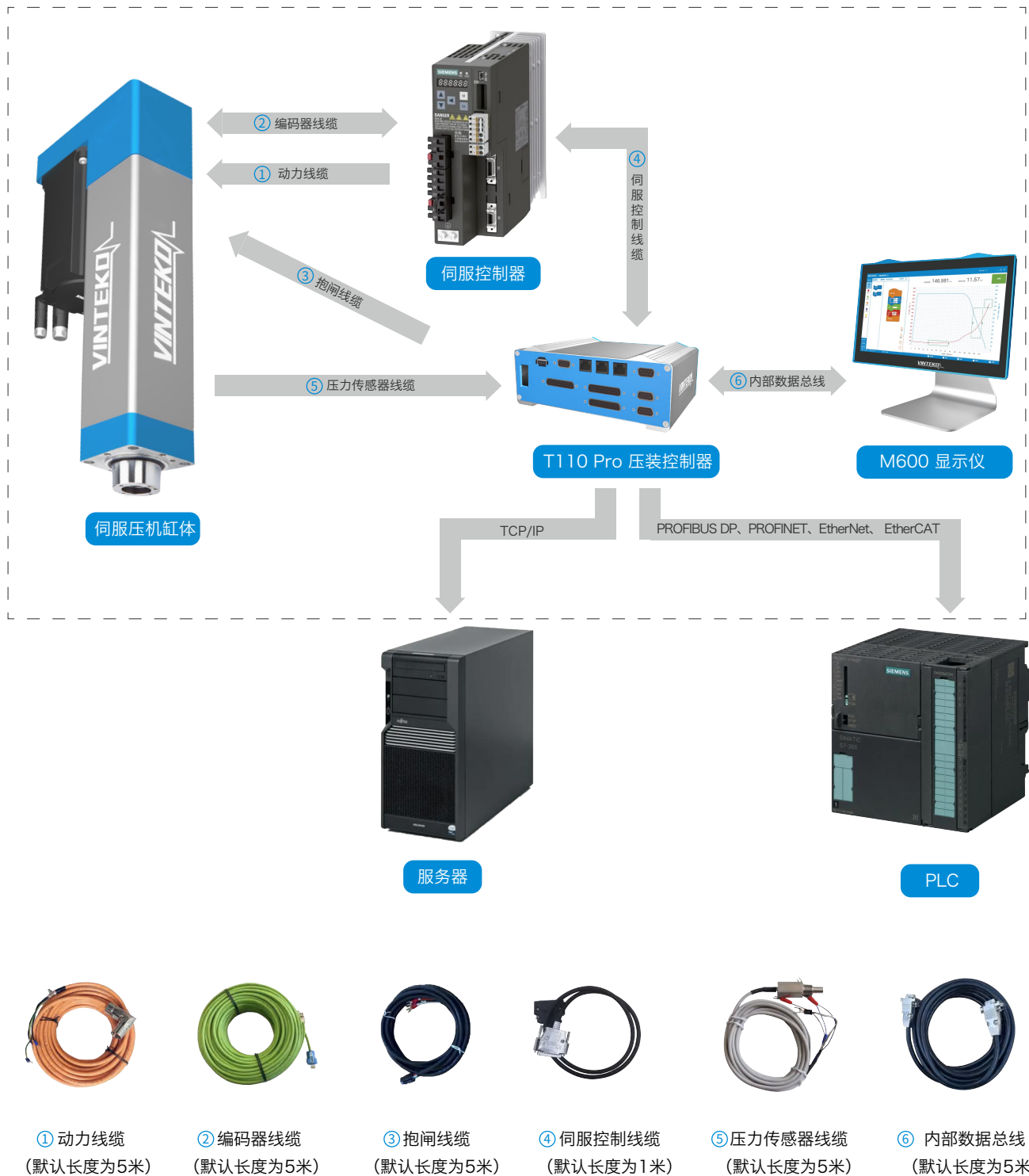

*如需其它线缆长度，请在售前与客服确认。

压装控制系统



VINTEKO 压装控制器内置了压装系统，并可通过触控屏（或工业电脑）进行各种参数的配置，配合伺服控制器完成压装过程的操作控制、过程监测、曲线评估和数据采集储存等功能。压装控制系统采样率高，支持多种总线协议，操作界面支持多种语言。

详细参数

技术指标	参考描述
测试通道数	2路 XY
分辨率/通道	24Bit
采样频率	20kHz
传感器	X通道支持：电位计、±10V 正交编码器、电机编码器 Y通道支持：压电、应变、±10V
过程监控窗口	最大位移窗口、最大力移窗口 配合窗口、限制窗口、穿越窗口、峰值窗口、包络线
总线接口	PROFIBUS DP、EtherNet/IP、PROFINET、EtherCAT
曲线储存	TCP/IP、内置SD卡
数据输出格式	CSV、QDAS、Excel
支持伺服	西门子、国产

接口示意

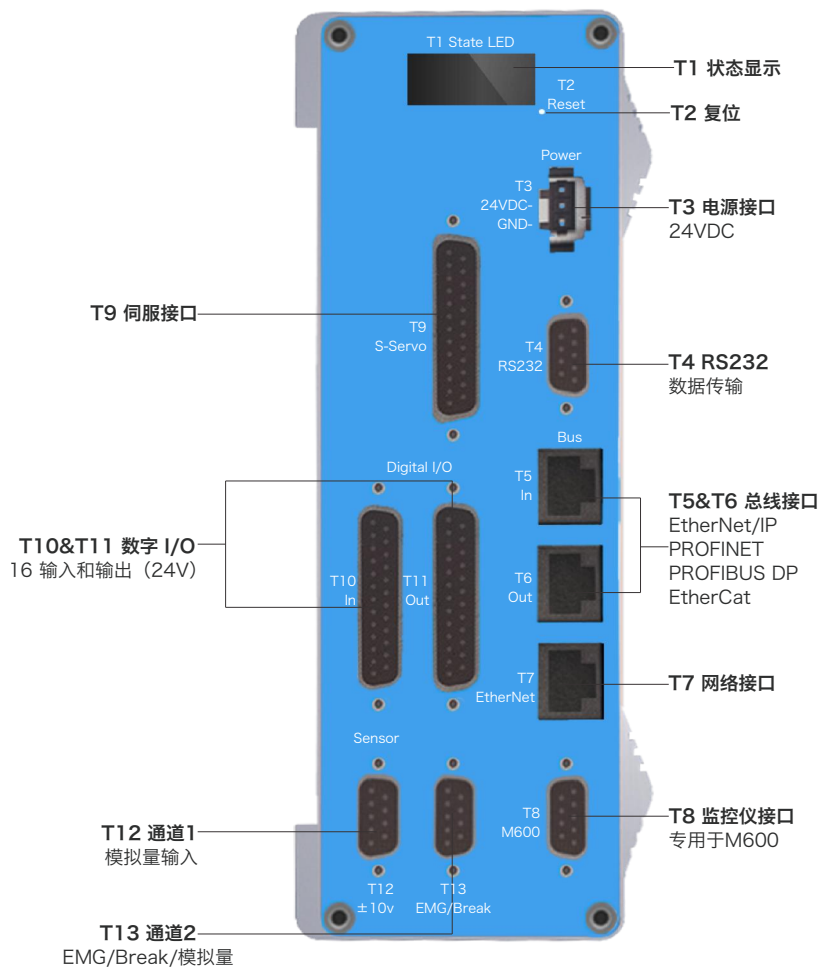

集成监控窗口，过程检测

为了更加精确地控制压装曲线的走向，从而精确地保证压装工艺，进而有效地控制产品压装的一致性，VINTEKO 的压装系统引入了过程监控窗口的概念，VINTEKO 压装系统内共包含总计60多种形式的过程监控窗口。

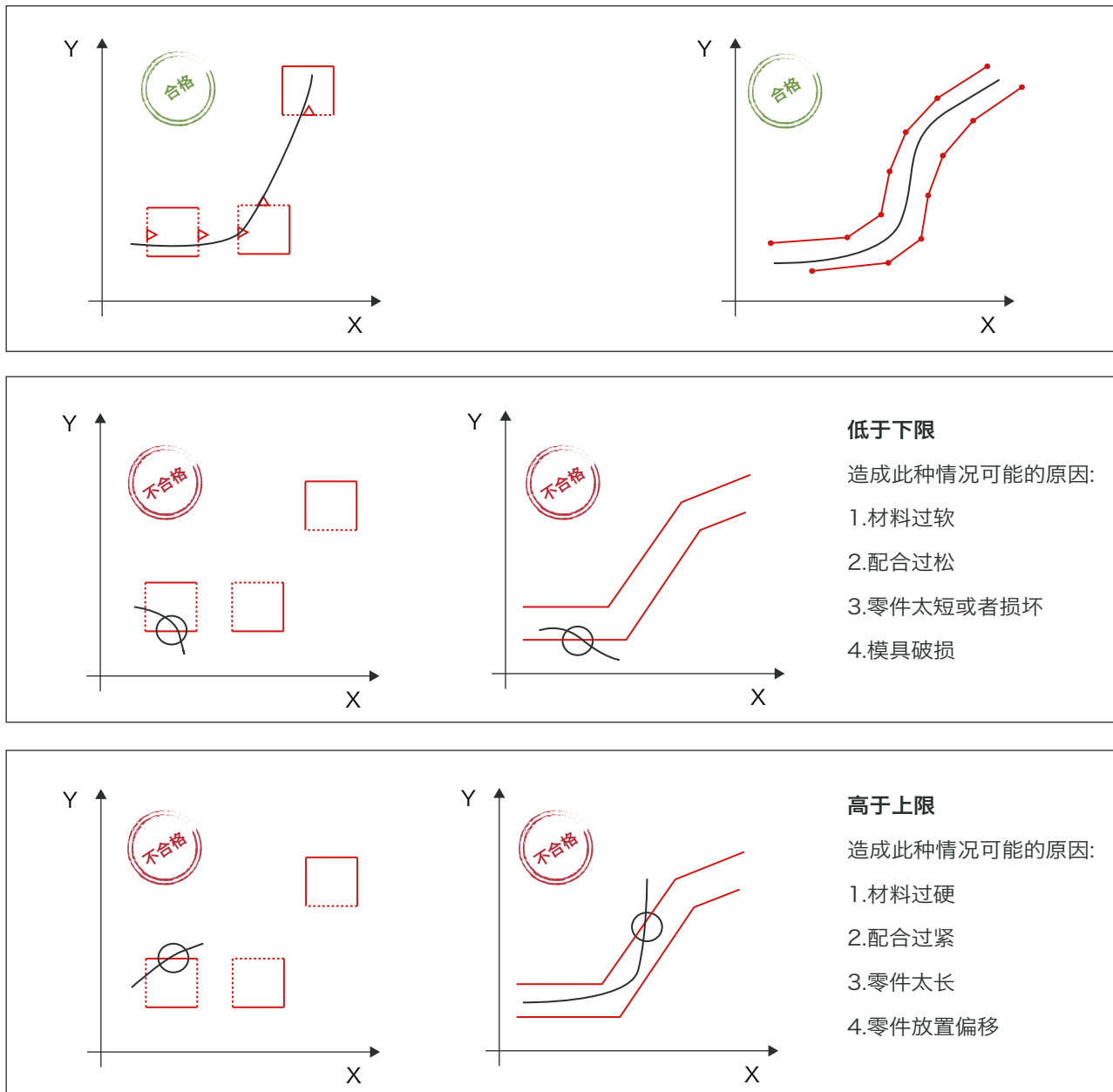

*发生任何一种不符合过程监控窗口设置参数的状况，压装机可设置立即停止以保护设备和零件不受损害，并在程序主界面以及PLC的输出端给出相应报警信息。

*针对不准确的工件之间的精度压装要求以及机架变形影响的压装要求，VINTEKO 伺服压机配备了软件自动补偿、系统动态补偿以及外部触发停止等独特的解决方案。

过程监控窗口种类

索引	形状	名称	合格	不合格
1		最大位移窗口		
2		最大力窗口		
3		配合窗口		
4		右-下限制窗口		
5		穿越窗口		
6		峰值窗口(左、上、右限制)		
7		左-上限制窗口		
8		右-上限制窗口		
9		顶部结束窗口		
10		右侧结束窗口		
11		平均值窗口		
12		拐点窗口		

*所有监控窗口都可以自定义曲线的运动方向，更多类型的监控窗口可在软件中发现。

界面效果

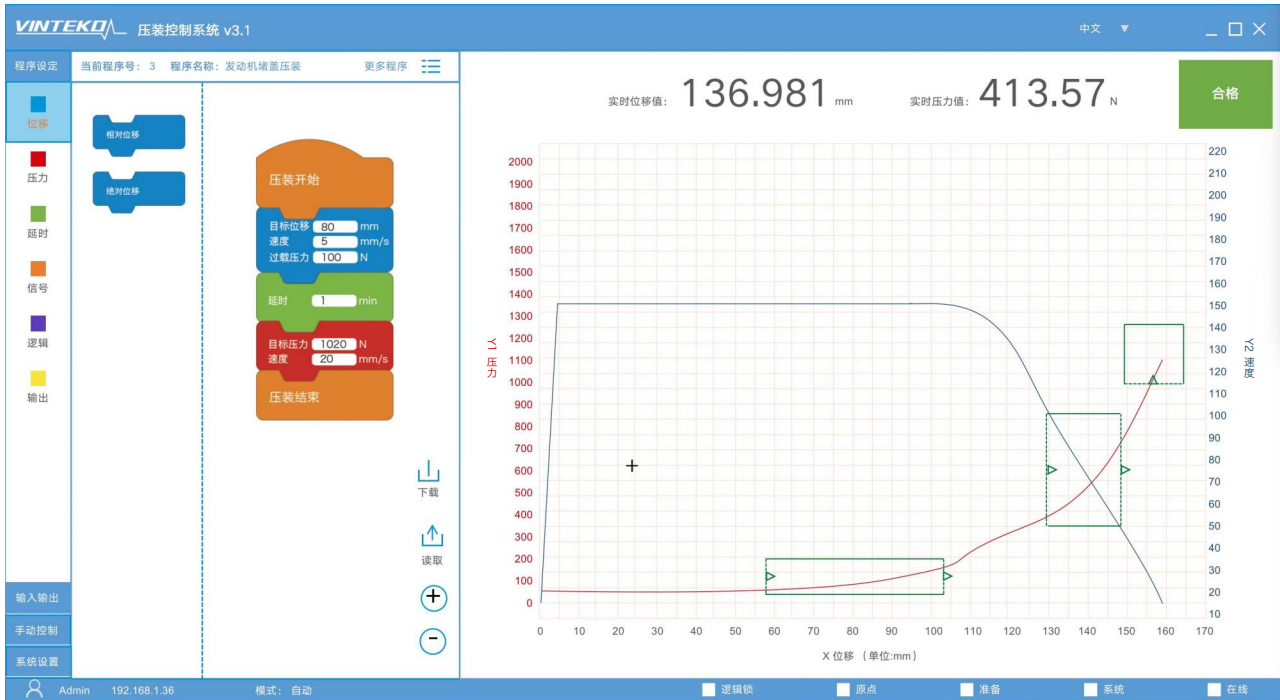

软件特点

- 创新式积木块编程模式，异常简洁，易上手且功能强大的控制软件；
- 种类繁多、功能强大的压装全过程监控窗口判断；
- 实时、精准的时间、位移、压力、速度的多维曲线同步显示；
- 完美的结合软硬件系统，让你的压装更透明，更高效；
- 软件支持 MS Windows、MacOS、Linux、安卓等操作系统。

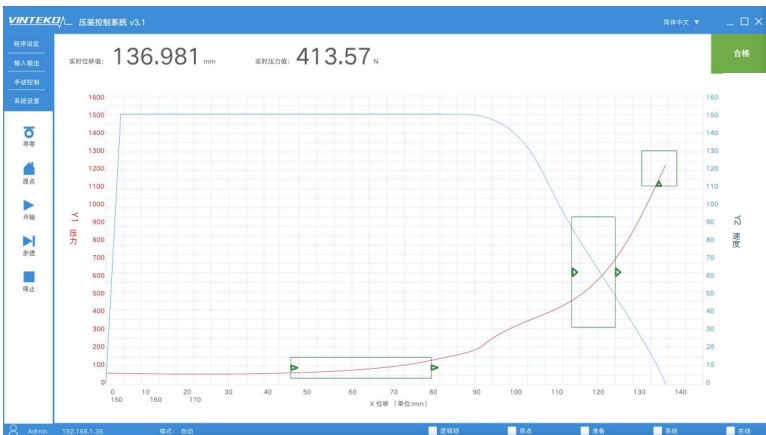

实时压力-位移-速度的同步曲线显示

- 时间-压力曲线
- 位移-压力曲线
- 位移-压力-速度曲线
- 离线曲线分析

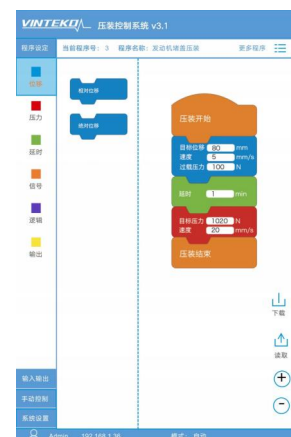

压装功能

- 压到相对/绝对位移
- 压到相对/绝对力
- 压到外部信号触发
- 延时并保持压力
- 强大的逻辑计算分析能力

压机系列型号说明

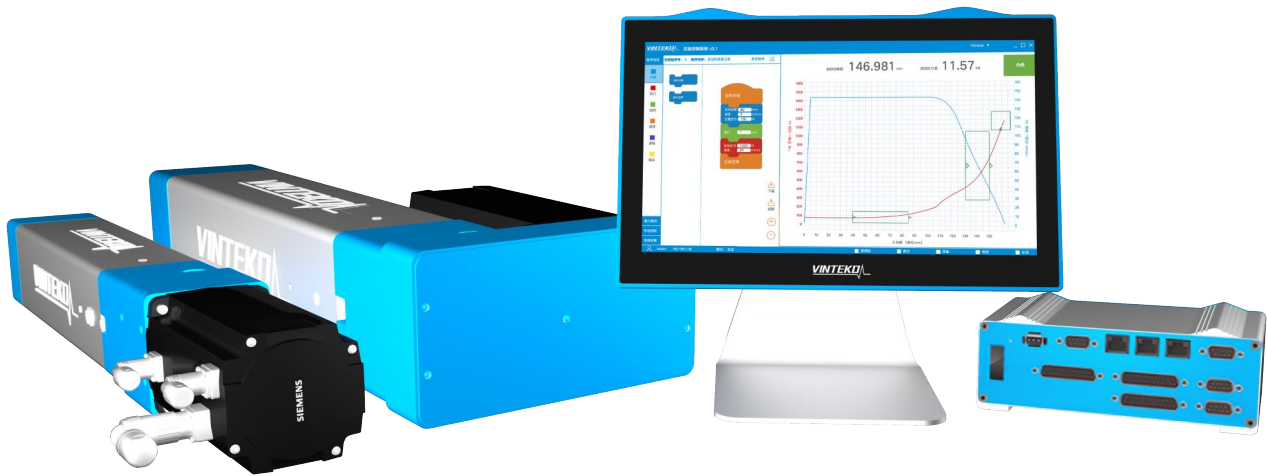

例: FKPF - S140 - 050 - 300 - 200WL2- XX

产品大类代号

FKPF-压装产品大类代号

伺服电机驱动代号

S-西门子

缸体横截面边长规格, 单位: mm

60,80,120,140,160 等

最大出力, 单位: kN

0.1-600

特定编码

PN、I/O

压力传感器安装位置

1-外置式 2-内置式

结构类型

W-折弯型 Z-直线型

最大直线速度, 单位: mm/s

80-400

有效行程, 单位: mm

100-800

*所有型号均提供二维及3D数模, 请向当地销售代表索取。

W 系列伺服压机

W系列是威汰科伺服压装系统中的一款折弯式设计的产品。安装结构紧凑，用于压力在100N到600kN以内的压装。W系列的产品的传动机构是由电机通过高强度同步带带动丝杆传动。适用于具有高度尺寸要求的压装解决方案。



W系列优点:

- 超高性价比;
- 有内置式压力传感器和外置式压力传感器可选;
- 适用于关注成本且工艺需求复杂的压装要求;
- 超宽的压力测量范围，涵盖100N到600kN;
- 极短设计，适用于水平安装或自下而上的压装要求;
- 高响应的过载保护能力;
- 全系通过CE安全认证。

技术指标	型号										
额定压力	100N	500N	1kN	2kN	5kN	10kN	20kN	30kN	50kN	80kN	100kN
最大行程 (mm)	300	300	300	400	400	600	600	800	800	800	800
压力控制精度	±0.5% F.S.										
最高速度 (mm/s)	400	400	400	400	400	200	200	200	200	100	100
工装重量 (kg)	5	5	5	20	35	40	40	50	50	55	55
重复定位精度	±0.01mm										
总线协议	PROFINET, PROFIBUS DP, EtherNet, EtherCAT, IO, RS232, TCP/IP										
防护等级	IP54										
电压输入	AC 220V , DC 24V						AC 380V, DC 24V				

Z 系列伺服压机

Z系列伺服压机是威汰科压机产品家族中一款高度集成式设计产品。采用电机直驱、无同步带的极紧凑设计方式。电机的直接驱动确保了其优异的动态性能，并采用内置式压力传感器，进一步提高过载保护能力。可为客户提供紧凑且高动态响应的压装解决方案。

Z 系列优点:

- 通用于狭窄空间，紧凑布局的安装;
- 超宽的测量范围，涵盖100N~600kN;
- 内置线性导轨，提高导向精度，并防转;
- 超高的动态响应能力;
- 全系标配安全制动模块;
- 全系通过CE安全认证。

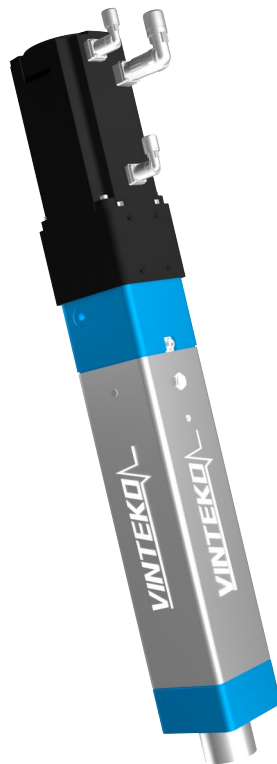

技术指标	型号										
	100N	500N	1kN	2kN	5kN	10kN	20kN	30kN	50kN	80kN	100kN
额定压力	100N	500N	1kN	2kN	5kN	10kN	20kN	30kN	50kN	80kN	100kN
最大行程 (mm)	300	300	300	400	400	600	600	800	800	800	800
压力控制精度	±0.5% F.S.										
最高速度 (mm/s)	400	400	400	400	400	200	200	200	200	100	100
工装重量 (kg)	5	5	5	20	35	40	40	50	50	55	55
重复定位精度	±0.01mm										
总线协议	PROFINET, PROFIBUS DP, EtherNet, EtherCAT, IO, RS232, TCP/IP										
防护等级	IP54										
电压输入	AC 220V , DC 24V						AC 380V, DC 24V				

W 系列伺服压机

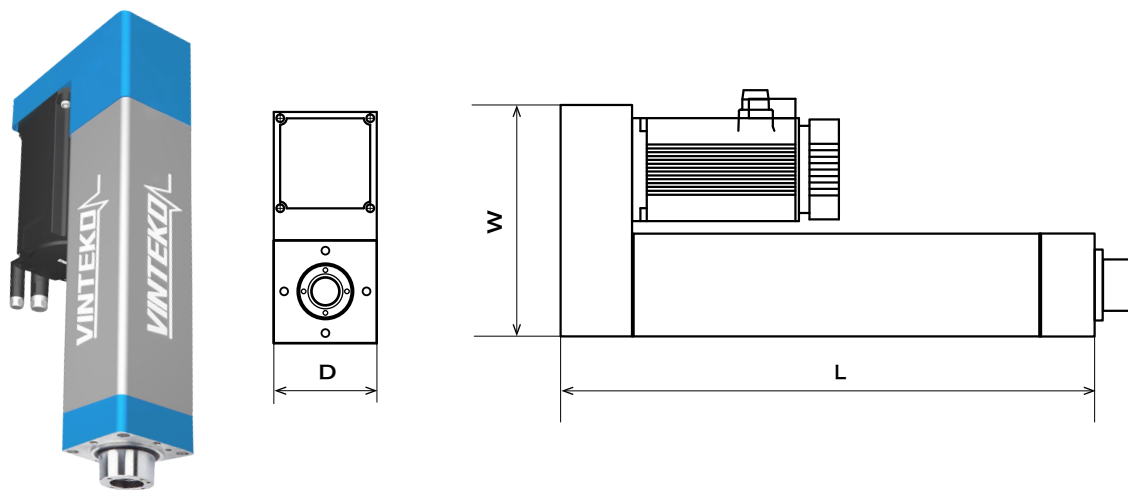

最大出力	电压	型号	行程	速度	尺寸		
					W	D	L
100N	AC220V	FKPF-S060-100-100-400WL1	100	400	140	60	262
		FKPF-S060-100-200-400WL1	200	400	140	60	362
		FKPF-S060-100-300-400WL1	300	400	140	60	462
500N	AC220V	FKPF-S060-500-100-400WL1	100	400	140	60	262
		FKPF-S060-500-200-400WL1	200	400	140	60	362
		FKPF-S060-500-300-400WL1	300	400	140	60	462
1kN	AC220V	FKPF-S060-001-100-400WL1	100	400	180	80	288
		FKPF-S060-001-200-400WL1	200	400	180	80	388
		FKPF-S060-001-300-400WL1	300	400	180	80	488
2kN	AC220V	FKPF-S080-002-100-400WL2	100	400	180	80	288
		FKPF-S080-002-200-400WL2	200	400	180	80	388
		FKPF-S080-002-300-400WL2	300	400	180	80	488
		FKPF-S080-002-400-400WL2	400	400	180	80	588
5kN	AC220V	FKPF-S080-005-100-400WL2	100	400	180	80	288
		FKPF-S080-005-200-400WL2	200	400	180	80	388
		FKPF-S080-005-300-400WL2	300	400	180	80	488
		FKPF-S080-005-400-400WL2	400	400	180	80	588
10kN	AC380V	FKPF-S120-010-100-200WL2	100	200	260	120	415
		FKPF-S120-010-200-200WL2	200	200	260	120	515
		FKPF-S120-010-300-200WL2	300	200	260	120	615
		FKPF-S120-010-400-200WL2	400	200	260	120	715
		FKPF-S120-010-500-200WL2	500	200	260	120	815
		FKPF-S120-010-600-200WL2	600	200	260	120	915

最大出力	电压	型号	行程	速度	尺寸		
					W	D	L
20kN	AC380V	FKPF-S120-020-100-200WL2	100	200	260	120	415
		FKPF-S120-020-200-200WL2	200	200	260	120	515
		FKPF-S120-020-300-200WL2	300	200	260	120	615
		FKPF-S120-020-400-200WL2	400	200	260	120	715
		FKPF-S120-020-500-200WL2	500	200	260	120	815
		FKPF-S120-020-600-200WL2	600	200	260	120	915
30kN	AC380V	FKPF-S140-030-100-200WL2	100	200	322	140	569
		FKPF-S140-030-200-200WL2	200	200	322	140	669
		FKPF-S140-030-300-200WL2	300	200	322	140	769
		FKPF-S140-030-400-200WL2	400	200	322	140	869
		FKPF-S140-030-500-200WL2	500	200	322	140	969
		FKPF-S140-030-600-200WL2	600	200	322	140	1069
		FKPF-S140-030-700-200WL2	700	200	322	140	1169
		FKPF-S140-030-800-200WL2	800	200	322	140	1269
50kN	AC380V	FKPF-S140-050-100-200WL2	100	200	322	140	569
		FKPF-S140-050-200-200WL2	200	200	322	140	669
		FKPF-S140-050-300-200WL2	300	200	322	140	769
		FKPF-S140-050-400-200WL2	400	200	322	140	869
		FKPF-S140-050-500-200WL2	500	200	322	140	969
		FKPF-S140-050-600-200WL2	600	200	322	140	1069
		FKPF-S140-050-700-200WL2	700	200	322	140	1169
		FKPF-S140-050-800-200WL2	800	200	322	140	1269
80kN	AC380V	FKPF-S160-080-100-100WL2	100	100	367	160	647
		FKPF-S160-080-200-100WL2	200	100	367	160	747
		FKPF-S160-080-300-100WL2	300	100	367	160	847
		FKPF-S160-080-400-100WL2	400	100	367	160	947
		FKPF-S160-080-500-100WL2	500	100	367	160	1047
		FKPF-S160-080-600-100WL2	600	100	367	160	1147
		FKPF-S160-080-700-100WL2	700	100	367	160	1247
		FKPF-S160-080-800-100WL2	800	100	367	160	1347
100kN	AC380V	FKPF-S160-100-100-100WL2	100	100	367	160	647
		FKPF-S160-100-200-100WL2	200	100	367	160	747
		FKPF-S160-100-300-100WL2	300	100	367	160	847
		FKPF-S160-100-400-100WL2	400	100	367	160	947
		FKPF-S160-100-500-100WL2	500	100	367	160	1047
		FKPF-S160-100-600-100WL2	600	100	367	160	1147
		FKPF-S160-100-700-100WL2	700	100	367	160	1247
		FKPF-S160-100-800-100WL2	800	100	367	160	1347

*其他型号特性及安装尺寸图可咨询销售代表。

Z 系列伺服压机

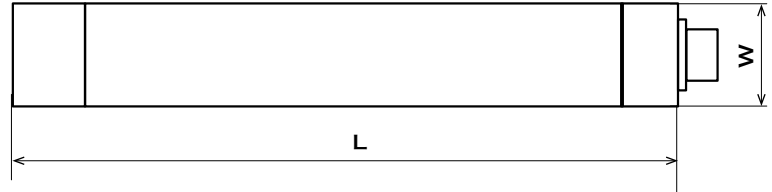
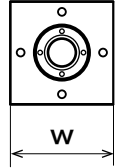

最大出力	电压	型号	行程	速度	尺寸	
					W	L
100N	AC220V	FKPF-S060-100-100-400ZL1	100	400	60	444
		FKPF-S060-100-200-400ZL1	200	400	60	544
		FKPF-S060-100-300-400ZL1	300	400	60	644
500N	AC220V	FKPF-S060-500-100-400ZL1	100	400	60	444
		FKPF-S060-500-200-400ZL1	200	400	60	544
		FKPF-S060-500-300-400ZL1	300	400	60	644
1kN	AC220V	FKPF-S080-001-100-400ZL1	100	400	80	467.5
		FKPF-S080-001-200-400ZL1	200	400	80	567.5
		FKPF-S080-001-300-400ZL1	300	400	80	667.5
2kN	AC220V	FKPF-S080-002-100-400ZL2	100	400	80	467.5
		FKPF-S080-002-200-400ZL2	200	400	80	567.5
		FKPF-S080-002-300-400ZL2	300	400	80	667.5
		FKPF-S080-002-400-400ZL2	400	400	80	767.5
5kN	AC220V	FKPF-S080-005-100-400ZL2	100	400	80	467.5
		FKPF-S080-005-200-400ZL2	200	400	80	567.5
		FKPF-S080-005-300-400ZL2	300	400	80	667.5
		FKPF-S080-005-400-400ZL2	400	400	80	767.5
10kN	AC380V	FKPF-S120-010-100-200ZL2	100	200	120	715
		FKPF-S120-010-200-200ZL2	200	200	120	815
		FKPF-S120-010-300-200ZL2	300	200	120	915
		FKPF-S120-010-400-200ZL2	400	200	120	1015
		FKPF-S120-010-500-200ZL2	500	200	120	1215
		FKPF-S120-010-600-200ZL2	600	200	120	1315

最大出力	电压	型号	行程	速度	尺寸	
					W	L
20kN	AC380V	FKPF-S120-020-100-200ZL2	100	200	120	783
		FKPF-S120-020-200-200ZL2	200	200	120	883
		FKPF-S120-020-300-200ZL2	300	200	120	983
		FKPF-S120-020-400-200ZL2	400	200	120	1083
		FKPF-S120-020-500-200ZL2	500	200	120	1183
		FKPF-S120-020-600-200ZL2	600	200	120	1283
30kN	AC380V	FKPF-S140-030-100-200ZL2	100	200	140	1082.5
		FKPF-S140-030-200-200ZL2	200	200	140	1182.5
		FKPF-S140-030-300-200ZL2	300	200	140	1282.5
		FKPF-S140-030-400-200ZL2	400	200	140	1382.5
		FKPF-S140-030-500-200ZL2	500	200	140	1482.5
		FKPF-S140-030-600-200ZL2	600	200	140	1582.5
		FKPF-S140-030-700-200ZL2	700	200	140	1682.5
		FKPF-S140-030-800-200ZL2	800	200	140	1782.5
50kN	AC380V	FKPF-S140-050-100-200ZL2	100	200	140	1100.5
		FKPF-S140-050-200-200ZL2	200	200	140	1200.5
		FKPF-S140-050-300-200ZL2	300	200	140	1300.5
		FKPF-S140-050-400-200ZL2	400	200	140	1400.5
		FKPF-S140-050-500-200ZL2	500	200	140	1500.5
		FKPF-S140-050-600-200ZL2	600	200	140	1600.5
		FKPF-S140-050-700-200ZL2	700	200	140	1700.5
		FKPF-S140-050-800-200ZL2	800	200	140	1800.5
80kN	AC380V	FKPF-S160-080-100-100ZL2	100	100	160	1251
		FKPF-S160-080-200-100ZL2	200	100	160	1351
		FKPF-S160-080-300-100ZL2	300	100	160	1451
		FKPF-S160-080-400-100ZL2	400	100	160	1551
		FKPF-S160-080-500-100ZL2	500	100	160	1651
		FKPF-S160-080-600-100ZL2	600	100	160	1751
		FKPF-S160-080-700-100ZL2	700	100	160	1851
		FKPF-S160-080-800-100ZL2	800	100	160	1951
100kN	AC380V	FKPF-S160-100-100-100ZL2	100	100	160	1251
		FKPF-S160-100-200-100ZL2	200	100	160	1351
		FKPF-S160-100-300-100ZL2	300	100	160	1451
		FKPF-S160-100-400-100ZL2	400	100	160	1551
		FKPF-S160-100-500-100ZL2	500	100	160	1651
		FKPF-S160-100-600-100ZL2	600	100	160	1751
		FKPF-S160-100-700-100ZL2	700	100	160	1851
		FKPF-S160-100-800-100ZL2	800	100	160	1951

*其他型号特性及安装尺寸图可咨询销售代表。

智能压装工作站

VINTEKO 智能压装单站是基于 VINTEKO 伺服压装组件和系统，向客户推出的一种交钥匙解决方案。可自动执行来自生产线中高精度压装工艺的需求，借助 VINTEKO 成熟的压装解决方案，进一步为客户降低生产成本，提高装配质量，节省资源。

VINTEKO 智能压装单站，可广泛应用于高精度压入工艺，如压装、铆接、紧固和加压。凭借高度集成的模块化设计，无论是手动工作站、自动C型架工作站或者两柱/四柱工作站都可方便集成。这种解决方案对于所有客户的应用都是灵活、便捷和经济的，同时向客户提供专业的设计、咨询和服务。

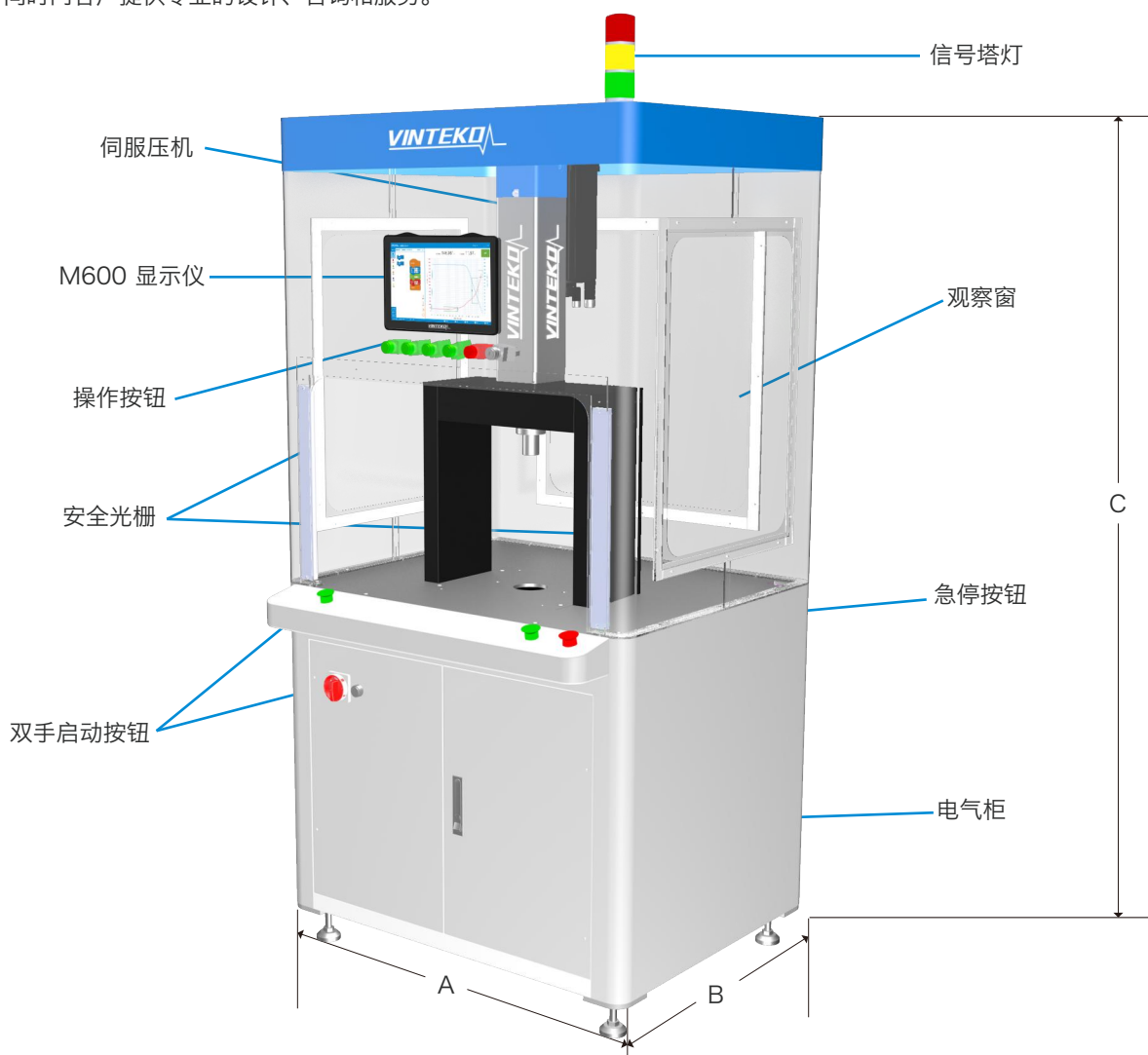

型号	压力	行程	长(A)	宽(B)	高(C)
PS-103	10 kN	300	1000	800	2000
PS-203	20 kN	300	1000	800	2000
PS-304	30 kN	400	1000	800	2000
PS-505	50 kN	400	1000	800	2000

桌面型伺服压装机

VINTEKO 伺服压机在小型零部件、电子加工件的装配工艺中，也有相应的产品，并同时保持着一致的压装精度。为确保小型零配件产品的严丝合缝，VINTEKO 桌面型伺服压机将引入全面的“过程监控”。在 VINTEKO 压机内置的多种传感器的帮助下，通过力和位移彼此的闭环控制，解决传统气压、液压难以发现的公差、设备不稳定、工艺缺陷等隐性因素带来的后续问题，做到100%的压装质量保证。

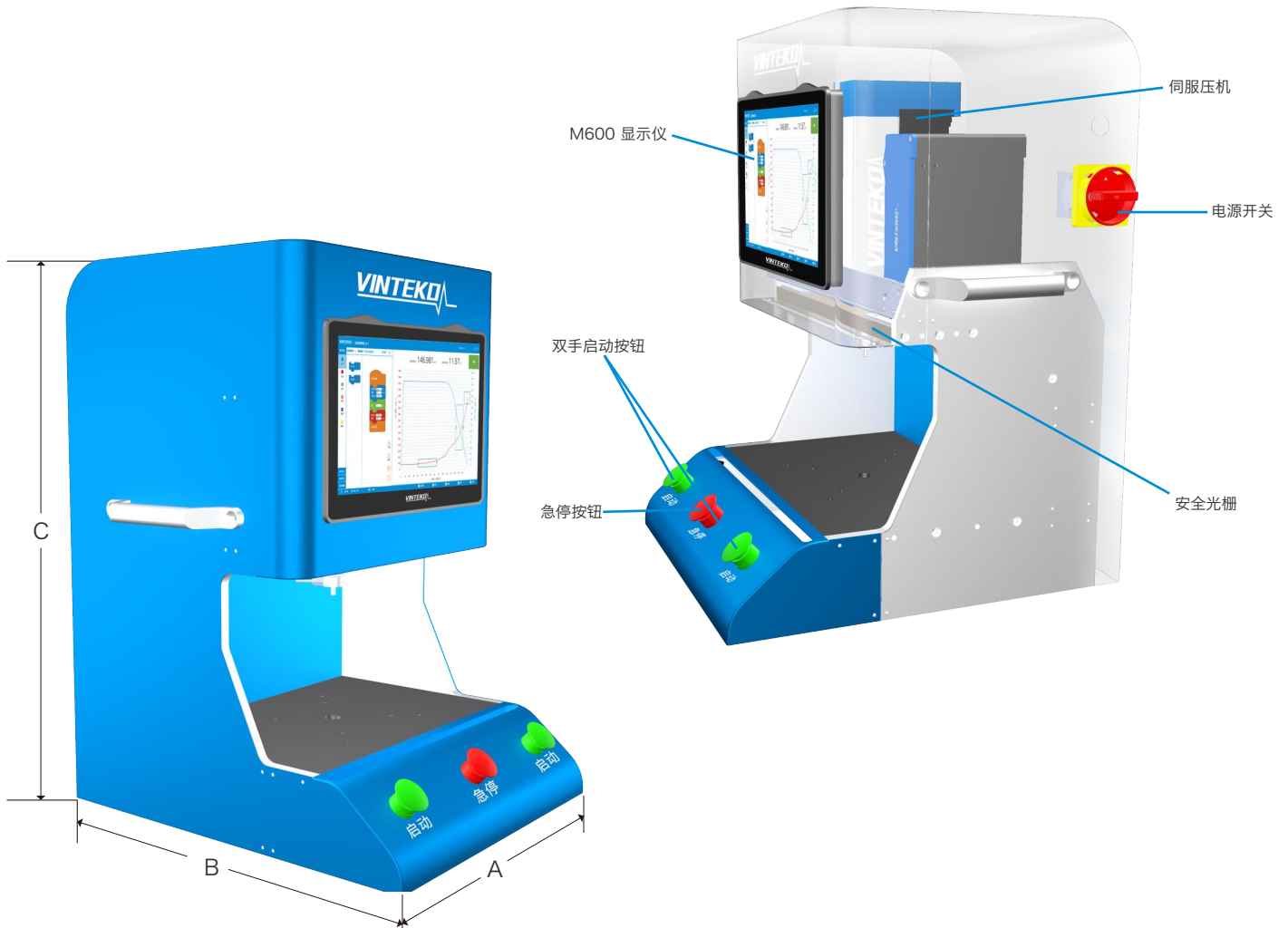

型号	压力	行程	长(A)	宽(B)	高(C)
PT-051	500 N	100	400	480	640
PT-052	500 N	200	400	480	800
PT-101	1000 N	100	400	480	640
PT-102	1000 N	200	400	480	800
PT-202	2000 N	200	400	500	850
PT-502	5000 N	200	400	500	850

多联机控制系统

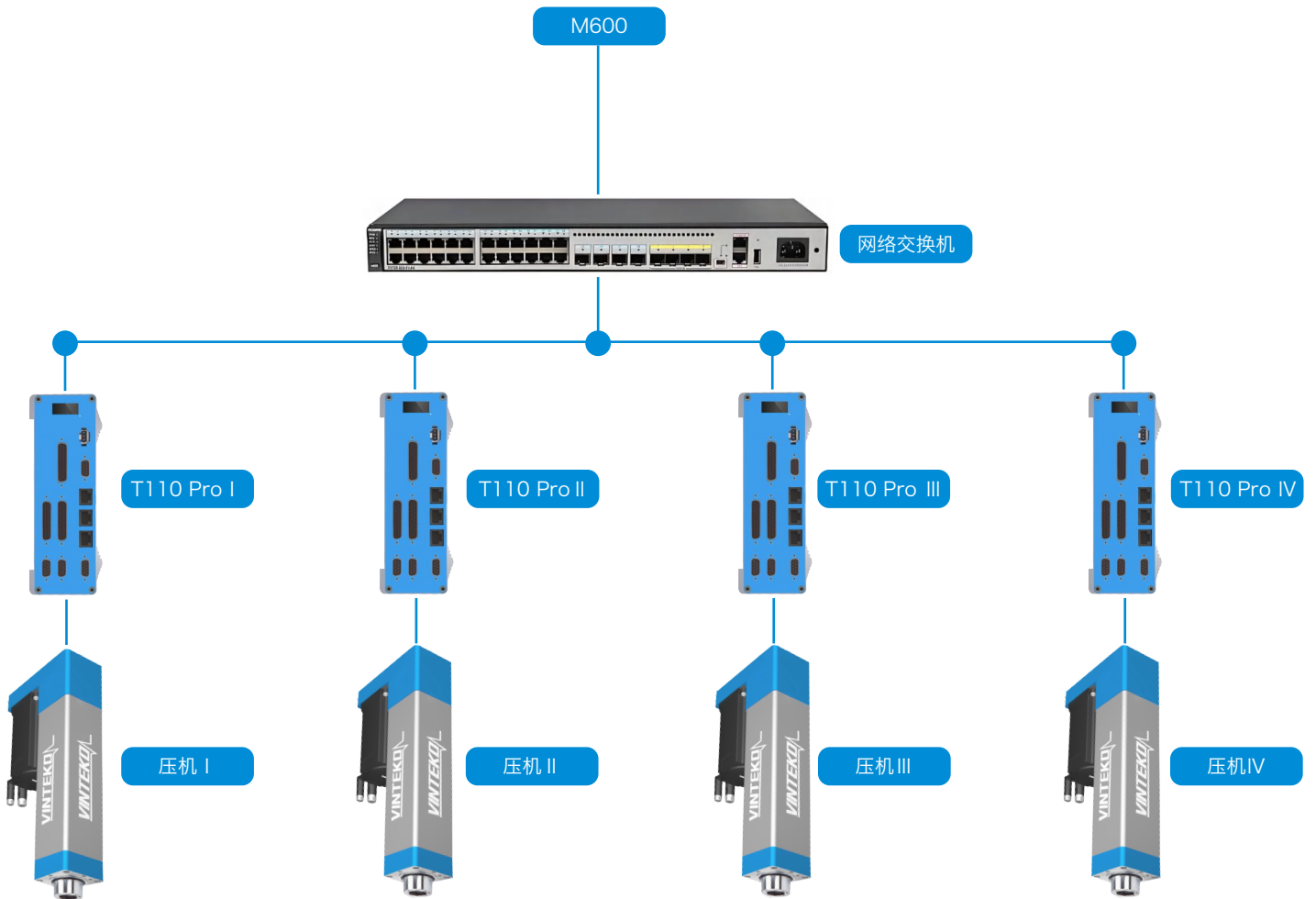

过程监控系统 T110

压装过程的实时监控和质量保证是现代自动化生产过程必不可少的基本要求，T110 压装监控系统将压装过程中压装力和压装位移数据的精确采集和监控合为一体，利用丰富的过程监控窗口判断功能达到精确压装、生产制造无缺陷零件的零次品目标。

可应用于传统气压、液压等系统，使之具有全过程可视化、数据追溯，更精准的压装过程判断。



T110 系统连接示意图

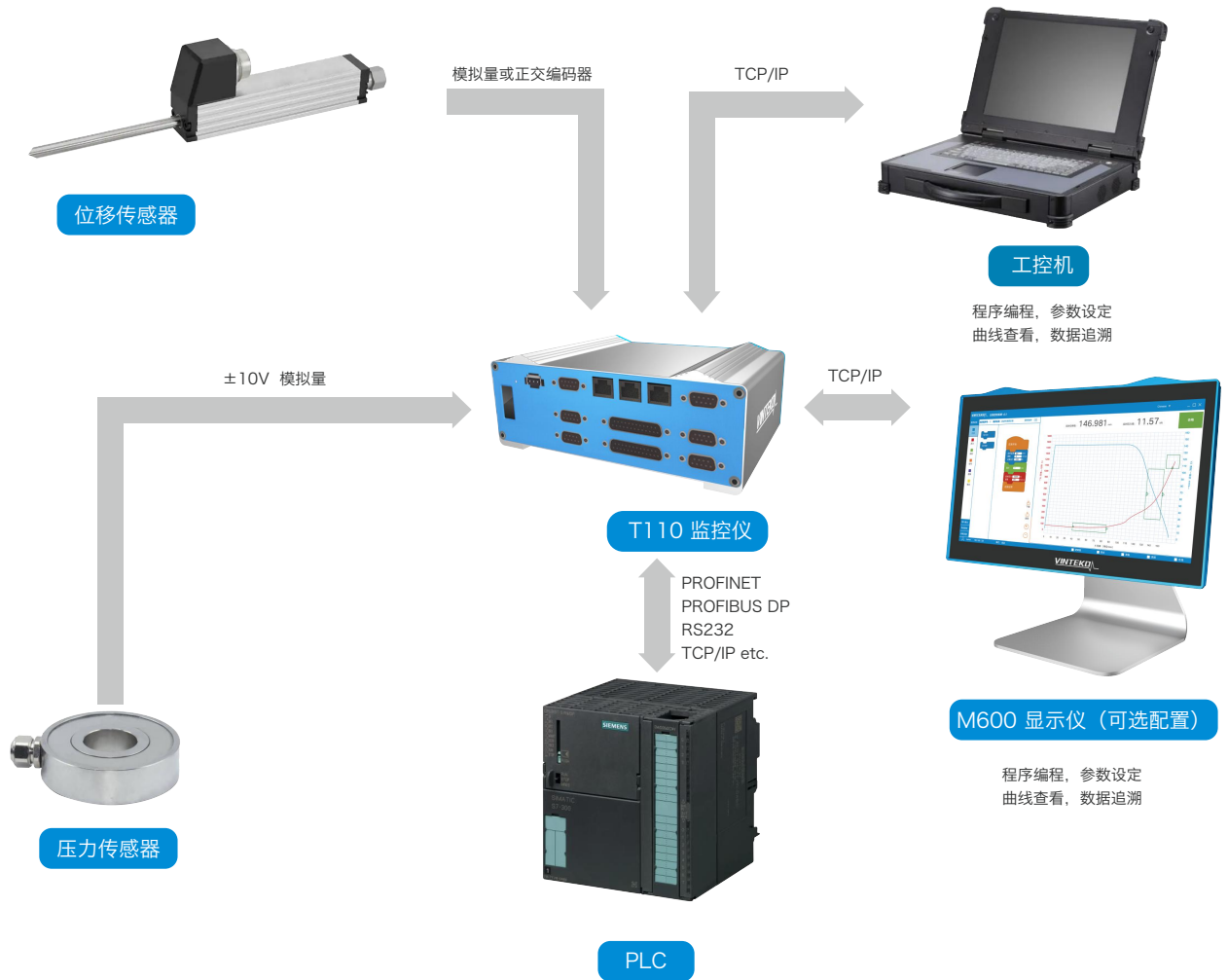

接口示意

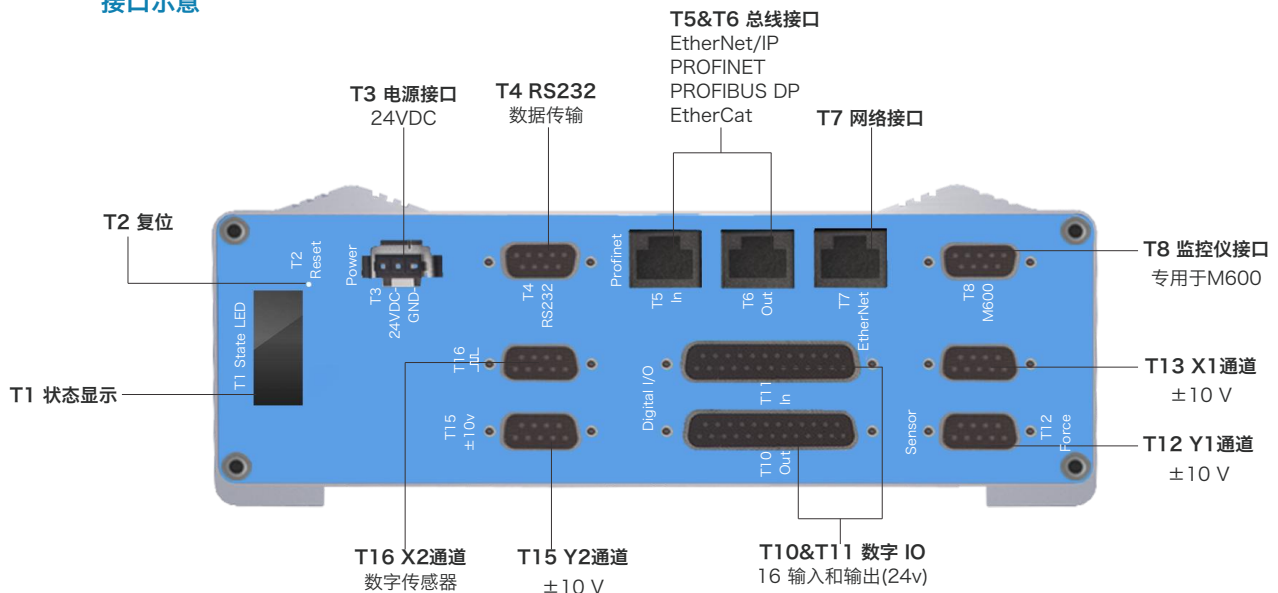

T110 过程监控系统

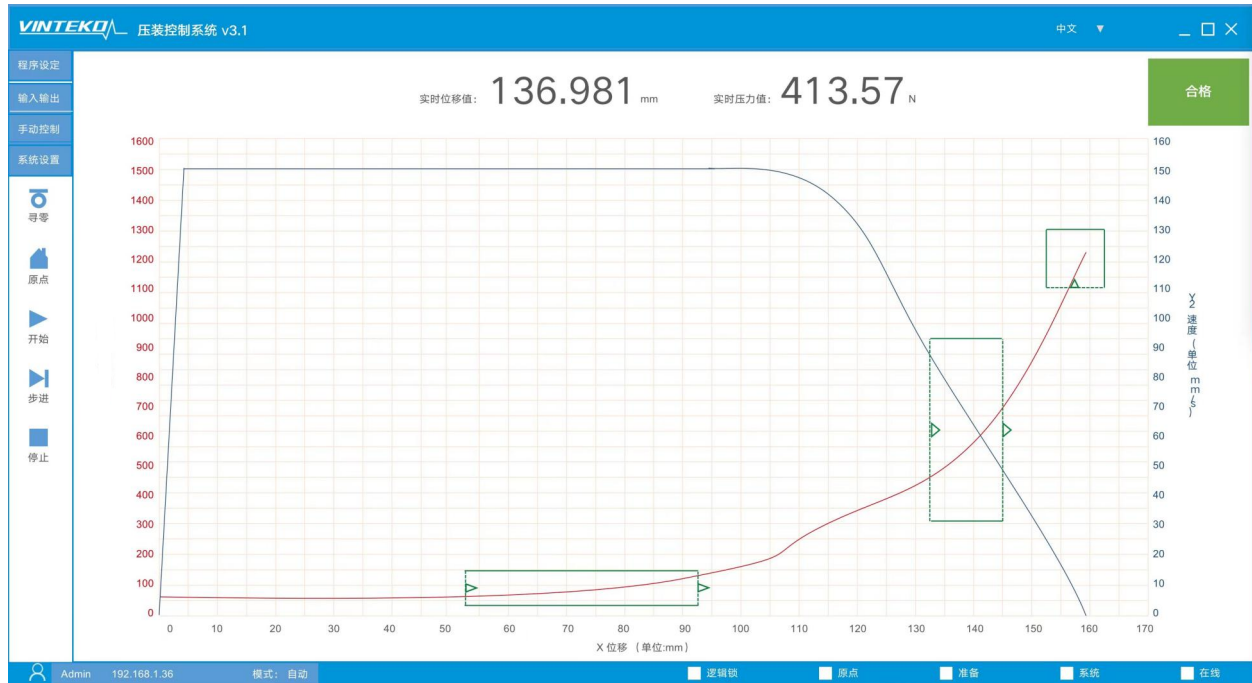

软件特点

- 创新积木编程模式，异常简洁；
- 种类繁多、功能强大的压装全过程监控窗口判断；
- 实时显示力-位移曲线，并实时进行曲线走势判断；
- 压装全过程可追溯，可保存超过1000万条压装历史曲线；
- 配套及追溯、MES 交互、分析于一体的上位机软件；
- 使传统的气压、液压具备全过程可视化；
- 软件支持 MS Windows、MacOS、Linux等操作系统。



HI-2300 手持式压力 / 扭矩检测仪

HI-2300压力/扭矩检测仪是一款手持式检测仪器，适用于现场快速采集高精度数据，在工业领域中用于压力、动态扭矩及转角的测试、校准和标定，例如手动工具、电动工具、气动工具、拧紧机、伺服压机等含有扭矩传感器或压力传感器设备的检测、校准和标定。

- 显示精度0.05%;
- 多种测量单位: Nm、lbf.in、lbf.ft、kgf.m、kgf.cm、N、kN;
- 多种操作模式: 自由、峰值、第一峰值、评审、扭矩+转角;
- 采用可充电电池，使用时间长达16小时，采用USB充电，充电时间小于3小时;
- 通过USB可以数据导出;
- 可存储130个程序，10000组测试数据的存储;
- 可检测电动工具、拧紧机、手动工具和伺服压机等。



传感器系列



VK-VDT1 动态扭矩传感器

抗干扰性强，精度高，稳定性好，易于安装。
应用于电动工具，手动工具，气动工具等产品的检测。

参数	技术指标	单位
量程范围	0.2...3000	N.m
精度等级	±0.5	%F.S
转速范围	≤3000	RPM
重复性	±0.05	%F.S
安全过载	150	%



VK-VPS6 压力传感器

中心凸点，便于集中受力,抗偏载能力好。
应用于汽车秤，轨道衡，压力试验机及自动化测控领域。

参数	技术指标	单位
量程范围	50...15000	Kg
非线性	±0.2	%F.S
重复性	±0.1	%F.S
安全过载	150	%
极限过载	200	%

VK-SPS11 位移传感器

精度高，误差小，量程多，高分辨率。
应用于各类型设备的位置检测，如：注塑机、压铸机、橡胶机、液压机等。



参数	技术指标	单位
线性行程	50-110,125-175,200-550,600-1250	mm
线性度	0.1,0.05,0.05,0.04	±%
壳体长度	量程+78.5	mm
机械行程	量程+8	mm
电气行程	量程+3	mm
重复性	±0.01	%F.S

M600 规格和尺寸

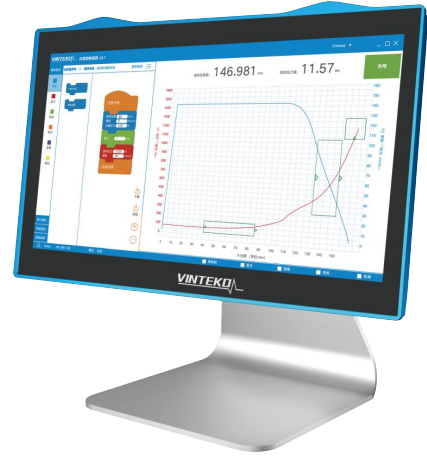
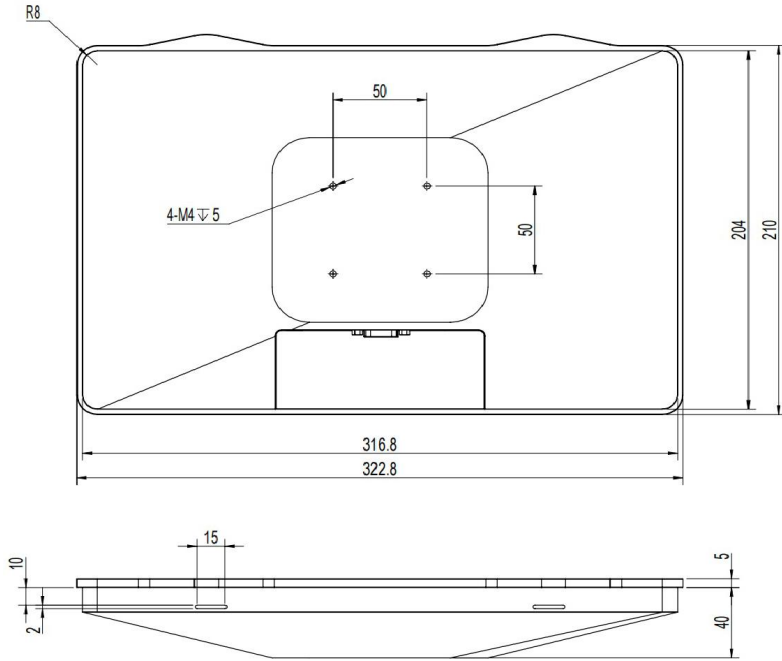

T110 / T110 pro 规格和尺寸

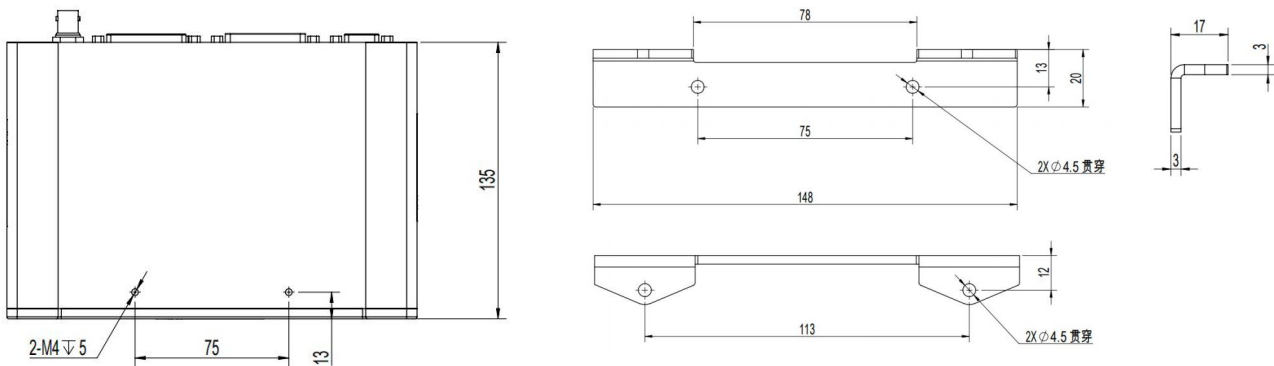

*上图为T110 / T110 pro 安装附件图

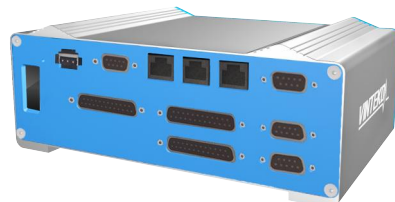
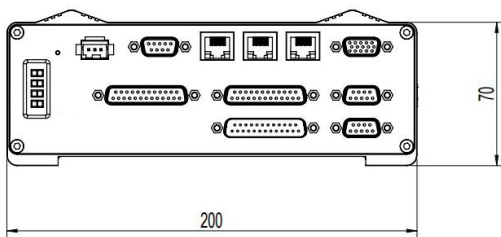

*以上标注单位为mm

威汰科全球销售和服务网点

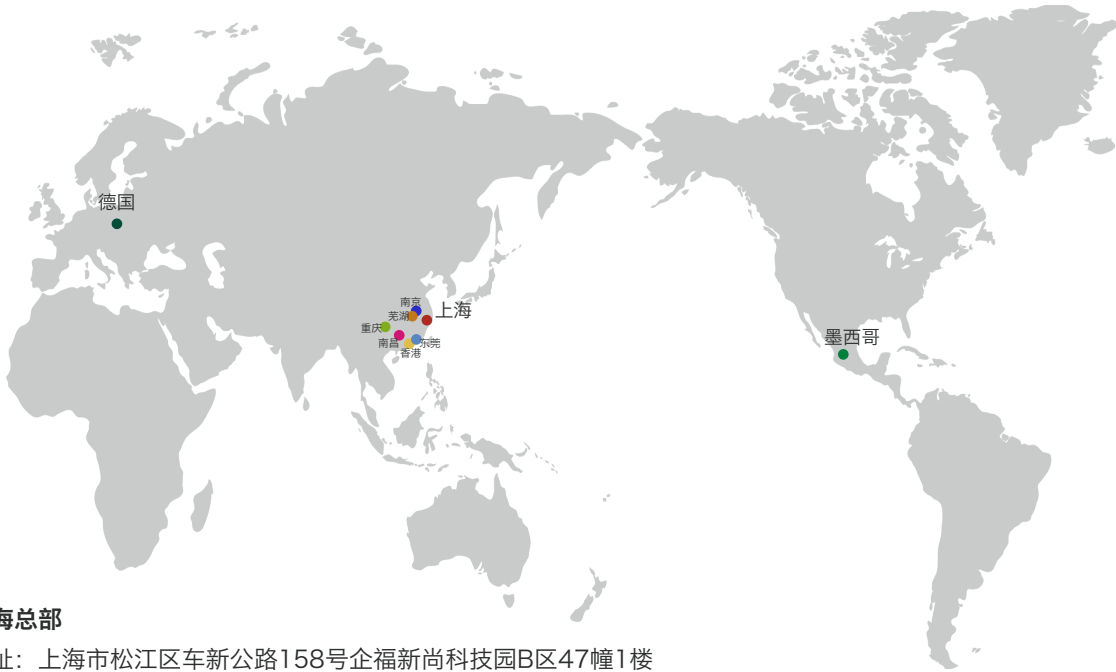

上海总部

地址：上海市松江区车新公路158号企福新尚科技园B区47幢1楼
 电话：姚先生 138-1733-6076
 邮箱：Info@vinteko.xyz
 网址：<http://www.vinteko.xyz>

东莞

地址：广东省东莞市塘厦镇浦龙路199号
 电话：蒋先生 153-8286-5288

芜湖

地址：安徽省芜湖市弋江区高新技术开发区
 吴梅山路15号
 电话：刘先生 138-0165-4348

重庆

地址：重庆市九龙坡区杨家坪街道珠江路
 48号1幢21-8#
 电话：蒋先生 138-0250-6543

德国

地址：Brusseler Str.1-3, 60327
 Frankfurt am Main
 电话：李先生 +49 0172-8461146

南昌

地址：南昌市南昌县八月湖路伟梦清水湾红袍香舍2栋01号
 电话：陈先生 137-6715-5962

南京

地址：江苏省南京市江宁区高湖路9号金聚龙大厦4号楼1楼
 电话：姚先生 137-0515-0594

香港

地址：香港北角英皇道250号北角城中心1802B
 电话：(00852)-3069-6993

墨西哥

地址：CARR. SAN LUIS - OJUELOS 1510FRACC.
 LOMAS DEL TECNOLÓGICO, SANLUIS POTOSÍ.
 PARQUE DE EMPRENDIMIENTO INNOVADOR
 DEL ITESM.
 邮箱：Info@vinteko.xyz

上海威汰技术有限公司

Shanghai VINTEKO Technology Co.,Ltd.

地址：上海市松江区车新公路158号企福新尚科技园B区47幢1楼

1st Floor,Building 47, Qifu Park,No. 158 Chexin Rd. Songjiang District, Shanghai

电话：138-1733-6076

邮箱：Info@vinteko.xyz

网址：<http://www.vinteko.xyz>



微信公众号



资料下载